



Eisenbahnprojekte



Wenn Sie demnächst wieder einen guten Entwicklungs- oder Konstruktionspartner suchen, sollten Sie an uns denken. Warum?

Wir unterstützen Sie, Ihren Bedürfnissen entsprechend, sowohl mit einzelnen Mitarbeitern als auch mit spezialisierten Projektteams. Die Lösung schwierigster Aufgaben unter hohem Termin- und Kostendruck gehört für unsere Spezialisten zum Alltag. Auf unsere Mitarbeiter und unsere Erfahrung können Sie zählen.

Unser Angebot ...

- Konzeptentwicklungen und Realisierungsvorschläge von ganzen Baugruppen
- Umsetzung dieser Realisierungsvorschläge zu Serienprodukten
- Erstellung aller Unterlagen (Berechnungen, Zeichnungen und Stücklisten) zur Serienbeschaffung
- Abklärung aller Lieferanten zur Serienbeschaffung
- Beurteilungen und Begutachtungen von Schadenfällen
- Nachweiserstellung (FEM - Berechnung) für die Behörden
- Grosse Erfahrung in der Realisierung von Serieteilen direkt in Guss oder als Schmiedeteile.
- Baugruppenüberarbeitung zur Kostenreduktion
- Grosse Erfahrung im Zahnradgetriebebau
- Langjährige Erfahrung in der Berechnung von Zahnradgerieben (Kisssoft)
- Auslegung und Berechnung nach UCI-Norm
- Komplette Beschaffung von Versuchsteilen und Prototypen
- Konstruktion und Bau von Montagevorrichtungen
- Konstruktion und Bau von Testprüfständen

Möglichkeiten der Zusammenarbeit ...

Je nach Aufgabe und langfristiger Strategie können wir Ihnen Mitarbeiter vor Ort oder bei uns im Haus anbieten. Auch eine Kombination aus beidem, z. B. Einarbeitung bei Ihnen vor Ort mit anschliessender Zusammenarbeit auf Werkvertragsbasis, wird gerne von unseren Kunden gewählt.

Somit können Sie mit unserer Hilfe flexibel und ohne langfristige Verpflichtung auf bedingte Auftragsspitzen reagieren.

Realisierte Eisenbahnprojekte ...

Gepäckablage und Leuchteinheit DTZ: (Siemens, S-Bahn Zürich)

(Auftraggeber: Schlegel AG)

Entwicklung nach Designvorgabe, Berechnung nach UCI-Norm, Erstellung aller Fertigungszeichnungen, Erstellung aller Einbauzeichnungen.

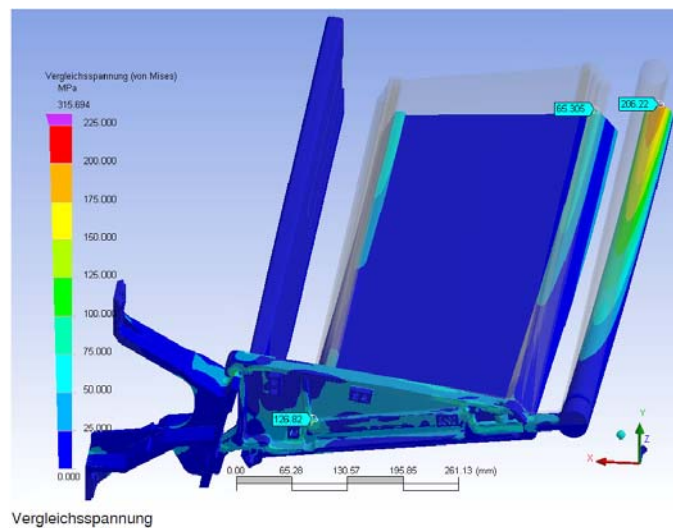

Schwenkbare Armlehne DTZ / DOSTO / FLIRT...: (Siemens / Stadler)

(Auftraggeber: Schlegel AG)

Entwicklung nach Designvorgabe, Berechnung nach UCI-Norm, Erstellung aller Fertigungszeichnungen, 100'000 Schwenkbewegungen ohne Bremsverluste (getestet)!

Erhebliche Herstell-Kostenreduktion, extreme Funktionssicherheit, einfachste Montage.

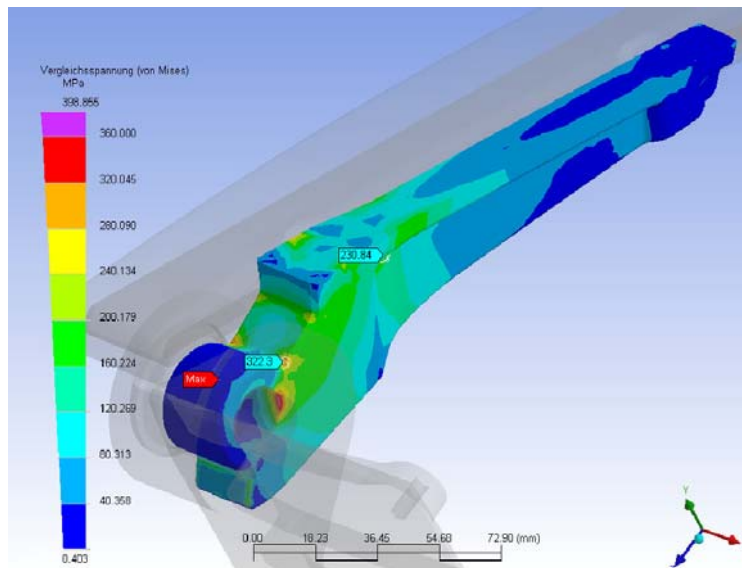

Seitenwandtisch DTZ: (Siemens S-Bahn Zürich)

(Auftraggeber: Schlegel AG)

Berechnung nach UCI-Norm, Gestaltung eines Gussteiles ohne jegliche Nachbearbeitung, Erstellung der Fertigungszeichnung.

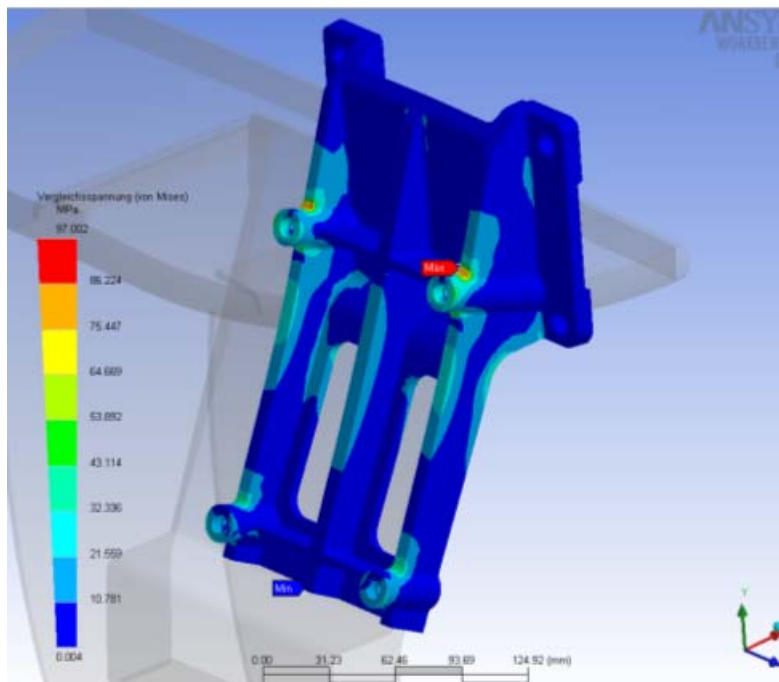

Aufhängung von Klimakanälen Velaro D: (Siemens, ICE 3)

(Auftraggeber: Schlegel AG)

Berechnung und Nachrechnung der Befestigungsteile und Verschraubung nach UCI-Norm

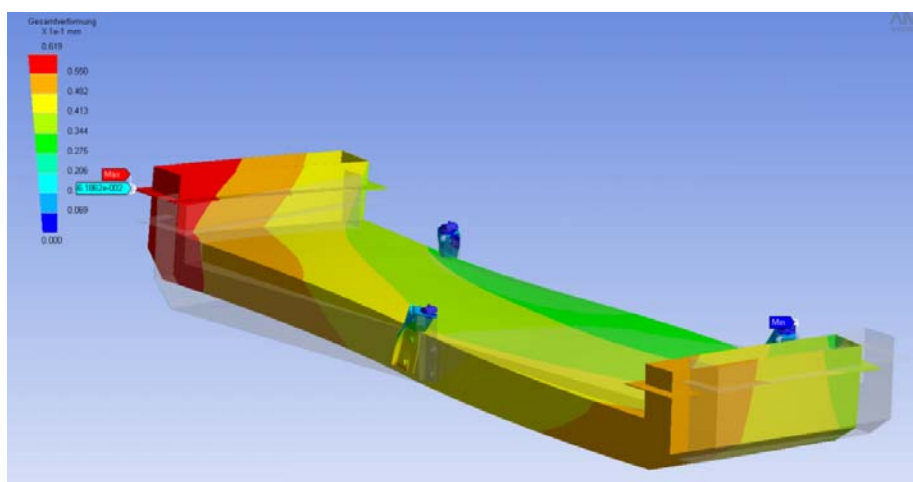

Gepäckablage und Leuchteinheit DOSTO (KISS): (Stadler / SBB / BLS)

(Auftraggeber: Schlegel AG)

Entwicklung nach Designvorgabe, Berechnung nach UCI-Norm, Erstellung aller Fertigungszeichnungen, Erstellung aller Einbauzeichnungen.

„**Siegerprojekt**“, aus 5 Lösungsvarianten und Anbietern !

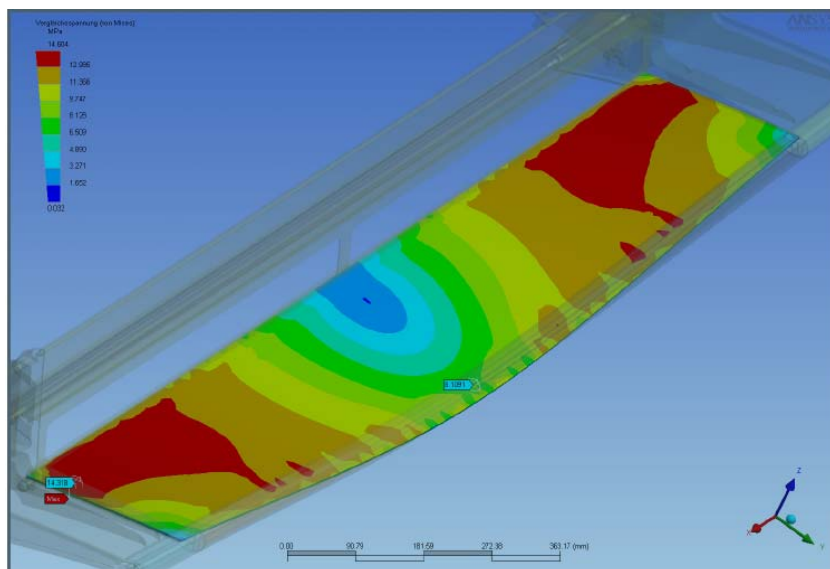



Gepäckablage Flirt: (Stadler)

(Auftraggeber: Trunz AG)

Entwicklung nach Designvorgabe, Berechnung nach UCI-Norm, Erstellung aller Fertigungszeichnungen, Erstellung aller Einbauzeichnungen.



Frontanpassungen RhB (Rätische Bahn) BDt 1751-1758

(Auftraggeber: RhB)

Die Frontpartie des Steuerwagens wurde nach einer Betriebszeit von 15 Jahren Betrieb überarbeitet. Im strengen Winterbetrieb genühten diese Steuerwagen nicht mehr den Anforderungen.

Mängel: Die seitlichen Fenster des Führerstandes vereisen und der Seitenspiegel liess sich daher nicht mehr ausfahren.

Umbau: Neuer Schienenräumer, neue Seitenverschalung, neue Seitenfenster für den Führerstand mit integrierter Wärmestrahlung.



Fazit: Viele ältere Schienenfahrzeuge entsprechen nicht mehr den heutigen Anforderungen, sind aber substantiell noch gut erhalten, so dass sie mit vertretbarem Aufwand in einen aktuellen technischen Zustand versetzt werden können. Die Rhätische Bahn RhB konnte bereits davon profitieren.

Untersuchung Bus-Verladung am Vereina (Räthische Bahn)

(Auftraggeber: RhB)

Es sollte die technische Machbarkeit der Verladung von 4m hohen Autobussen ohne Ausstieg der Personen am Vereina -Tunnel abgeklärt werden.

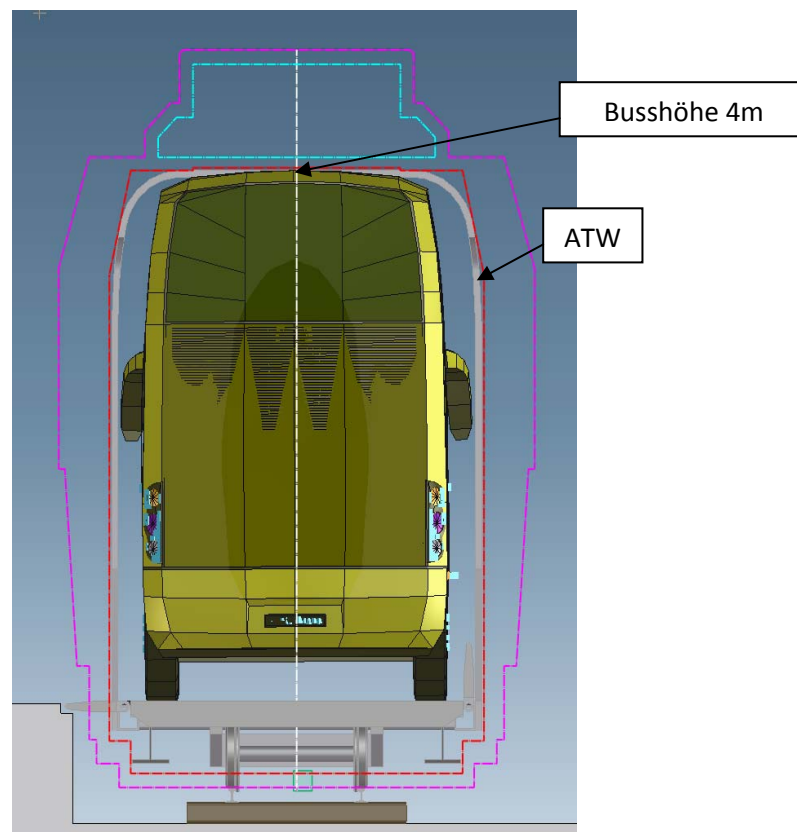
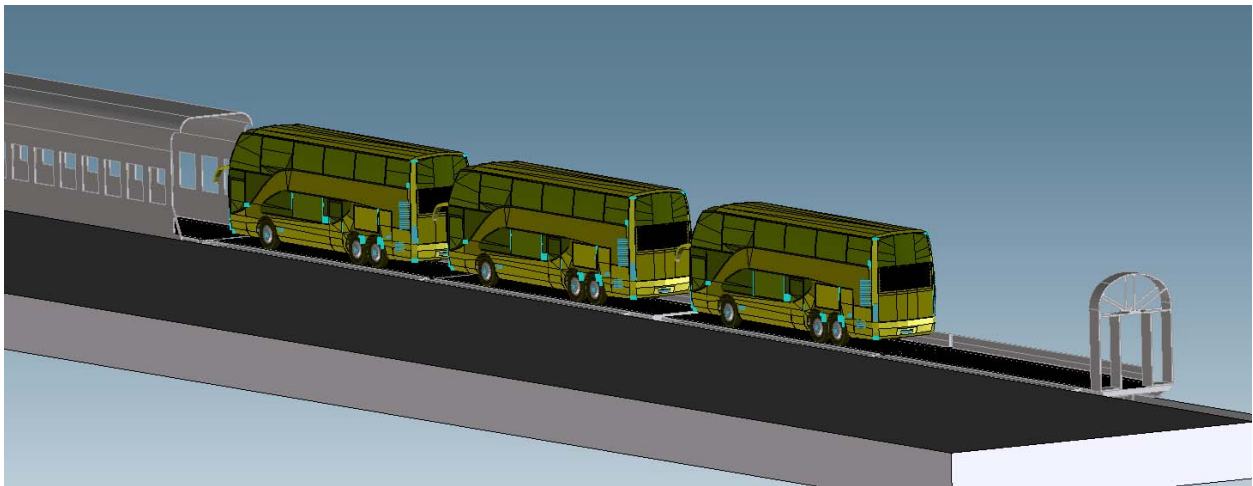

Sie interessieren sich für unser Angebot?

Über Ihre Anfrage und die Möglichkeit, Ihr Unternehmen als kompetenter Entwicklungspartner mit voranbringen zu können, würden wir uns freuen. Gerne stellen wir Ihnen die Vorteile einer Zusammenarbeit im Rahmen eines persönlichen Gespräches vor.

Beste Grüsse



Heribert Weber
Geschäftsleitung, Projektleitung und Entwicklung

Telefon: +41 (0)71 440 00 65
E-Mail: h.weber@hat-engineering.ch
www: www.hat-engineering.ch